

TRASPORTATORI A NASTRO TIPO "TN" serie leggera

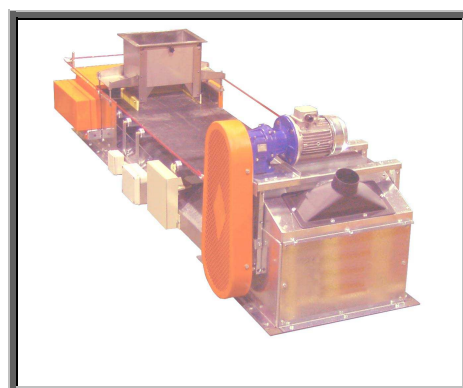
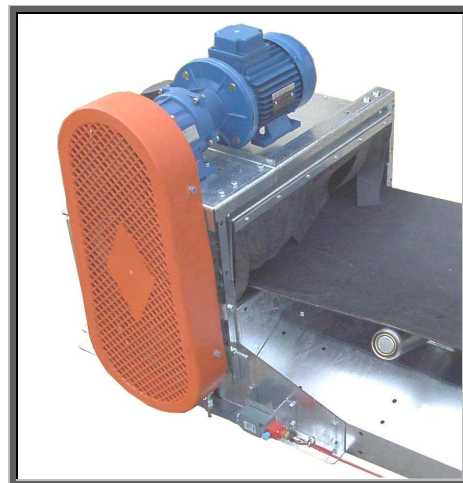
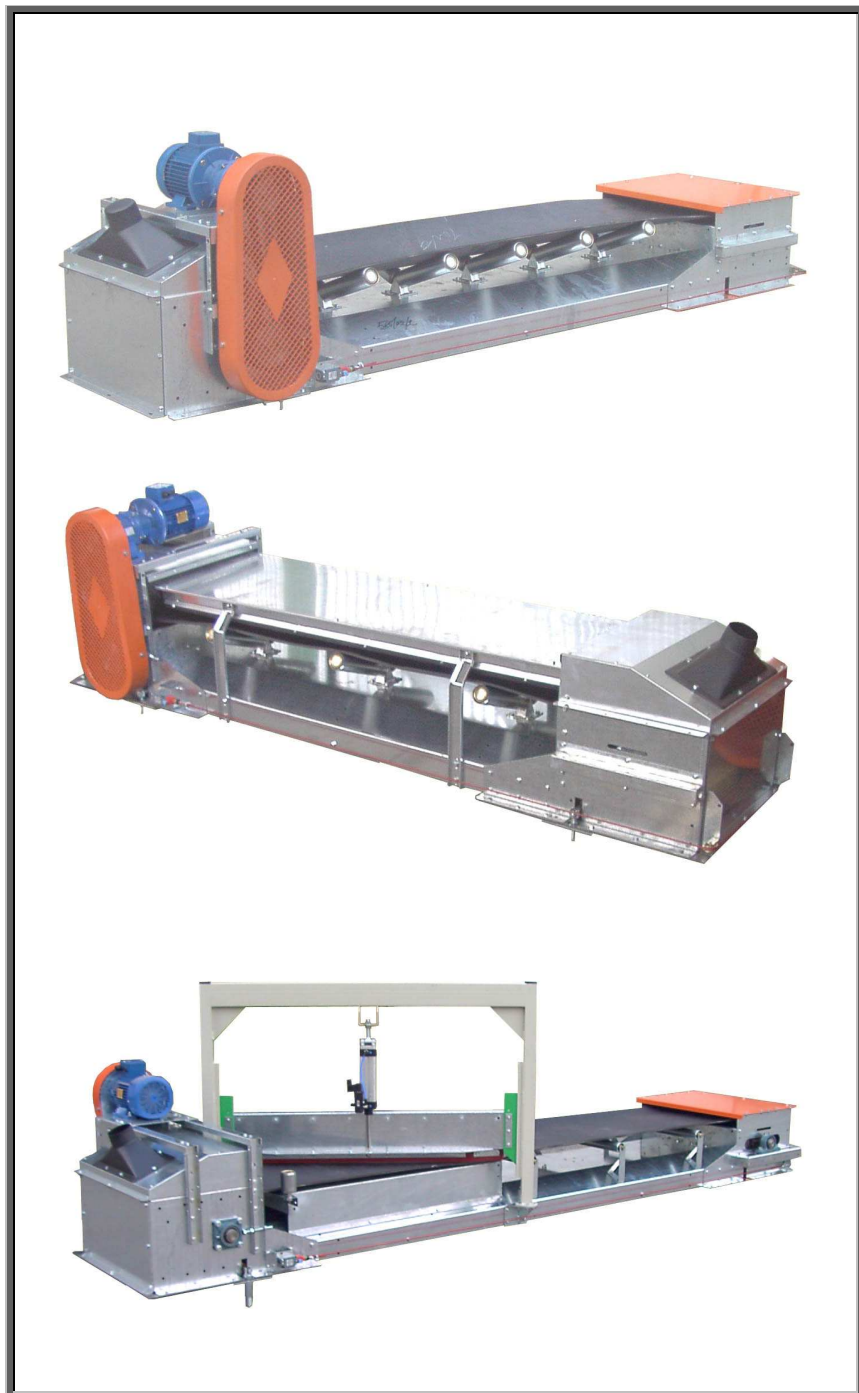

Larghezze disponibili in configurazione piana:
Larghezze disponibili in configurazione concava:
Larghezze disponibili in configurazione a terna:

400 , 500 , 600 , 800
400 , 500 , 600
600 , 800

DESCRIZIONE TECNICA

TELAIO:

- Telai trasportatori in lamiera pre-zincata, con traverse in piatto fissate all'interno.
- Lunghezza telai in moduli da 800 a 4.000mm con intervalli di 100mm.
- Rulli superiori, posti a passo mm 666 circa.
- **Serie TNP** Rulli superiori in piano \varnothing 48 zincati.
- **Serie TNC** Rulli superiori in conca $\alpha=20^\circ$ \varnothing 60 zincati, a sbalzo.
- **Serie TNCS** Rulli superiori in conca $\alpha=20^\circ$ \varnothing 60 zincati, supportati esternamente.
- **Serie TNT** Rulli superiori in terna $\alpha=30^\circ$ \varnothing 60 zincati, supportati esternamente.
- Rulli di ritorno \varnothing 48 zincati, fissati a passo mm 1.500/2.000.
- Lamiere di giunzione telai zincate.
- Tappeto chiuso ad anello in gomma nera ad alto spessore, larghezza 400-500-600-800mm a 2, 3 o 4 inserti resistenti, con copertura antiabrasiva resistente alla lacerazione, basso allungamento al carico di lavoro 1,2 % circa, temperatura massima di esercizio 85°C, adatto al trasporto di materiale sfuso.
- Supporti, registri, e funi di sicurezza applicati ai lati.
- Funi in acciaio rivestite in gomma colore rosso \varnothing 5mm.
- I supporti, registri, attacchi per micro, funi e funghi saranno zincati.
- Micro marca PIZZATO con reset, sensibili sia allo "strappo" che alla accidentale rottura della fune, muniti di n°1 contatto NO e n°1 contatto NC.

- **ACCESSORI:** Sponde di contenimento in lamiera zincata H=140mm, con gomma di Tenuta morbida a contatto con il tappeto.
Copertura superiore sponde in lamiera zincata fissata $\frac{1}{2}$ bulloni.
Copertura inferiore in lamiera zincata fissata $\frac{1}{2}$ bulloni. Può essere fornita in due soluzioni: Inclinata, permette una rapida ispezione e pulizia, Integrale, garantisce il trattenimento di eventuali detriti persi nel ramo di ritorno. Entrambi asportabili, fissata $\frac{1}{2}$ bulloni.

TESTATA di COMANDO TN

- Cilindro di traino bombato, opportunamente dimensionato ed eventualmente gommato.
- Albero di traino sfilabile ed intercambiabile, montato su mozzi e calettatori.
- Supporti di sostegno albero tipo UCF posti esternamente alle lamiere di comando.
- Sistema di registrazione cilindro per centraggio nastro.
- Lamiera per chiusura testata lato opposto telaio zincata.
- Lamiere di chiusura lato ingresso tappeto zincata.
- Lamiere di comando di grosso spessore, con forature per il fissaggio dei vari particolari e della contro cornice di scarico, zincate.
- Contro cornice in piatto spessore 6mm montata sotto la testata per l'attacco della tramoggia di scarico, non zincata (tramoggia di scarico esclusa dalla ns. fornitura).
- Cuffia di aspirazione con attacco conico + tubo Ø 100 in ABS, bavetta sfrangiata per contenimento polveri all'interno della testata in robusto PVC nero.
- Raschiatore triangolare in Wulcolan con anima d'acciaio esagonale, relativi fermi e registri. (predisposizione per registro automatico a molla).
- Basamento per montaggio del motore / motoriduttore: La motorizzazione può essere montata indifferentemente sul lato destro/sinistro rispetto al senso di marcia ed in posizione superiore/anteriore rispetto la testata di comando, grazie ai fissaggi standard predisposti.

TIPO MOTORIZZAZIONI (velocità 36mt/1')

Motorizzazione con trasmissione a catena (trasportatori orizzontali).

- Motoriduttore coassiale Motovario con motore a 4 poli IP 54/F v.220/380.
- Trasmissione a catena P=5/8" S. per motore con potenza fino a **Kw 1,5**.
- Trasmissione a catena P=5/8" D. per motore con potenza fino a **Kw 7,5**.
- Tendicatena a molla con disco in polizene per il recupero automatico degli allungamenti delle catene di trasmissione (in caso di nastri reversibili saranno applicati n.2 tendicatena).
- Carter di protezione trasmissione composto da una parte in lamiera interna fissa e da una parte smontabile in materiale plastico color arancio.

Motorizzazione con trasmissione a cinghie (trasportatori inclinati).

- Motore a 4 poli IP 54/F v.220/380 di marca nazionale.
- Riduttore pendolare Bonfiglioli con dispositivo antiretro.
- Trasmissione a cinghie con puleggia sez. 1A per potenze fino a **Kw 1,5**.
- Trasmissione a cinghie con puleggia sez. 2A per potenze fino a **Kw 7,5**.
- Tenditore per tensionamento manuale delle cinghie.
- Carter di protezione trasmissione composto da una parte in lamiera interna fissa e da una parte smontabile in materiale plastico color arancio.

E' possibile realizzare la motorizzazione con MOTOTAMBURO, con applicazione DIRETTA sull'albero di comando o con VARIATORE meccanico.

TESTATA di TENSIONE TN (dispositivo a vite)

- Cilindro di tensione bombato Ø220 montato su supporti tipo UCFC, fissati internamente sulle flange del cilindro stesso.
- Albero di tensione smontabile.
- A richiesta può essere fornito: Albero di traino sfilabile ed intercambiabile, montato su mozzi e calettatori con foro filettato MA8x30 per eventuale applicazione Encoder (encoder escluso dalla ns. fornitura); Supporti di sostegno albero tipo UCP/UCT posti esternamente alle lamiere di comando, protetti da carter a chiusura integrale.
- Lamiere di tensione con asole per sensore di moto zincate.
- Applicazione per lettura sensore di moto tipo "stilo" Ø 12mm. su ambo i lati del tamburo (sensore di moto escluso dalla ns. fornitura).
- Gruppo tensione nastro a vite con carter di protezione zincato.
- Lamiera per chiusura testata lato opposto telaio zincata.
- Lamiere di chiusura lato ingresso tappeto zincata.
- Lamiera di protezione superiore verniciata colore arancio.
- Rete di protezione inferiore a larghe maglie, per lasciare cadere la polvere, verniciata colore arancio.

TESTATA di TENSIONE TN (per nastro reversibile)

- La lamiera di protezione superiore verniciata colore arancio, viene sostituita da una cuffia di aspirazione con attacco conico + tubo Ø 100 in ABS, bavetta sfrangiata per contenimento polveri all'interno della testata in robusto PVC nero.
- La rete di protezione inferiore a larghe maglie, per lasciare cadere la polvere, verniciata colore arancio, viene sostituita da una contro cornice in piatto spessore 6mm montata sotto la testata per l'attacco della tramoggia di scarico, non zincata (tramoggia di scarico esclusa dalla ns. fornitura).
- Viene inoltre munita di raschiatore triangolare in Wulcolan con anima d'acciaio esagonale, relativi fermi e registri. (predisposizione per registro automatico a molla).

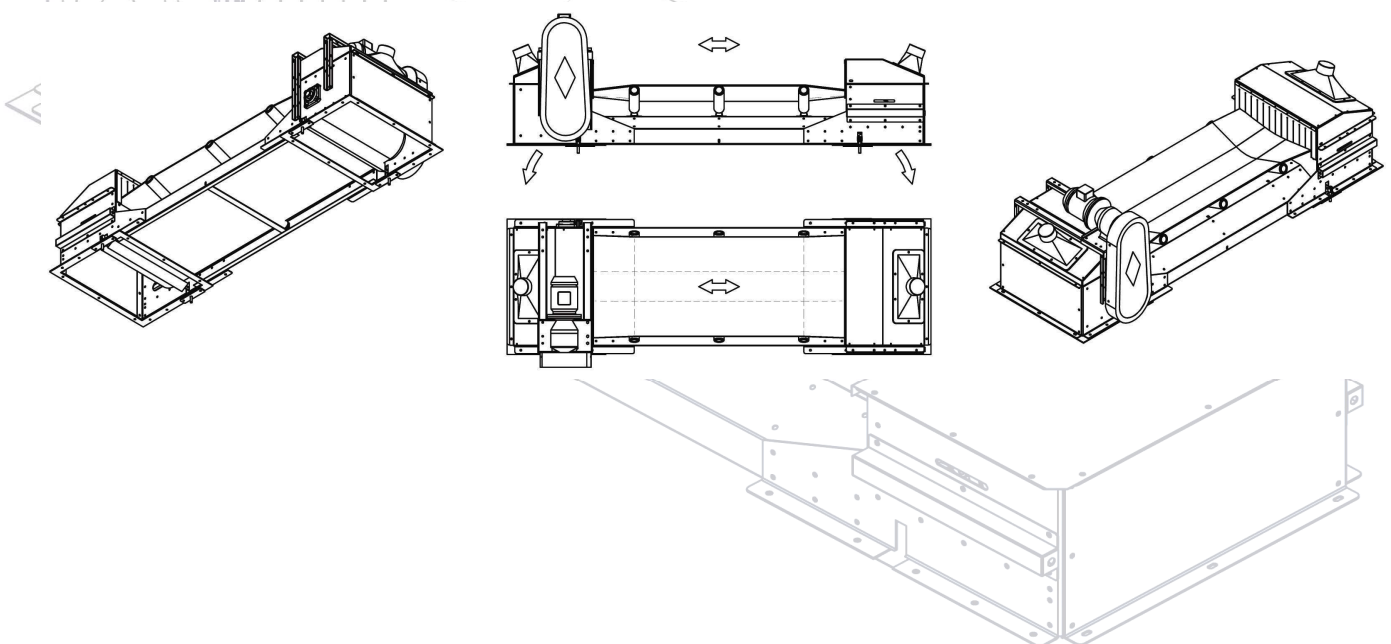

PORTATE TEORICHE

	TN 400	TN 500	TN 600	TN 800
Portata m ³ /h** [TNP 0÷18°]	7 ÷ 8	12 ÷ 15	19 ÷ 23	38 ÷ 46
Portata m ³ /h** [TNC-CS 0÷18°]	15 ÷ 18	27 ÷ 33	44 ÷ 53	-
Portata m ³ /h** [TNT 0÷18°]	-	36 ÷ 44	50 ÷ 60	94 ÷ 112

**Considerando una velocità pari a 36mt/1' ed un'inclinazione tra 0 ÷ 18°.

PESI TELAI (teorici)

Pesi Kg	TN 400	TN 500	TN 600	TN 800
Telai TNC / TNCS*	28	34	37	-
Telai TNP*	27	33	36	42
Telai TNT*	-	-	39	50

*Indicativo, può variare in base agli accessori e al passo dei rulli.

PESI TESTATE (teorici)

Pesi Kg	TN 400	TN 500	TN 600	TN 800
Testata Motore*	155	160	165	180
Testata Tensione*	95	97	100	105

*Indicativo, può variare in base agli accessori e alla potenza installata.

PESI ACCESSORI (teorici)

Pesi Kg	TN 400	TN 500	TN 600	TN 800
Deviatore	45	51	55	61
Ruote (mobilità) <small>Motore / Folle</small>	24 / 15	25 / 16	26 / 17	27 / 18
Sponde (coppia/mt)	7	7,5	8	8,5
Coperture	6	7	8	9

*Indicativo, può variare in base agli accessori.

INGOMBRI DIMENSIONALI

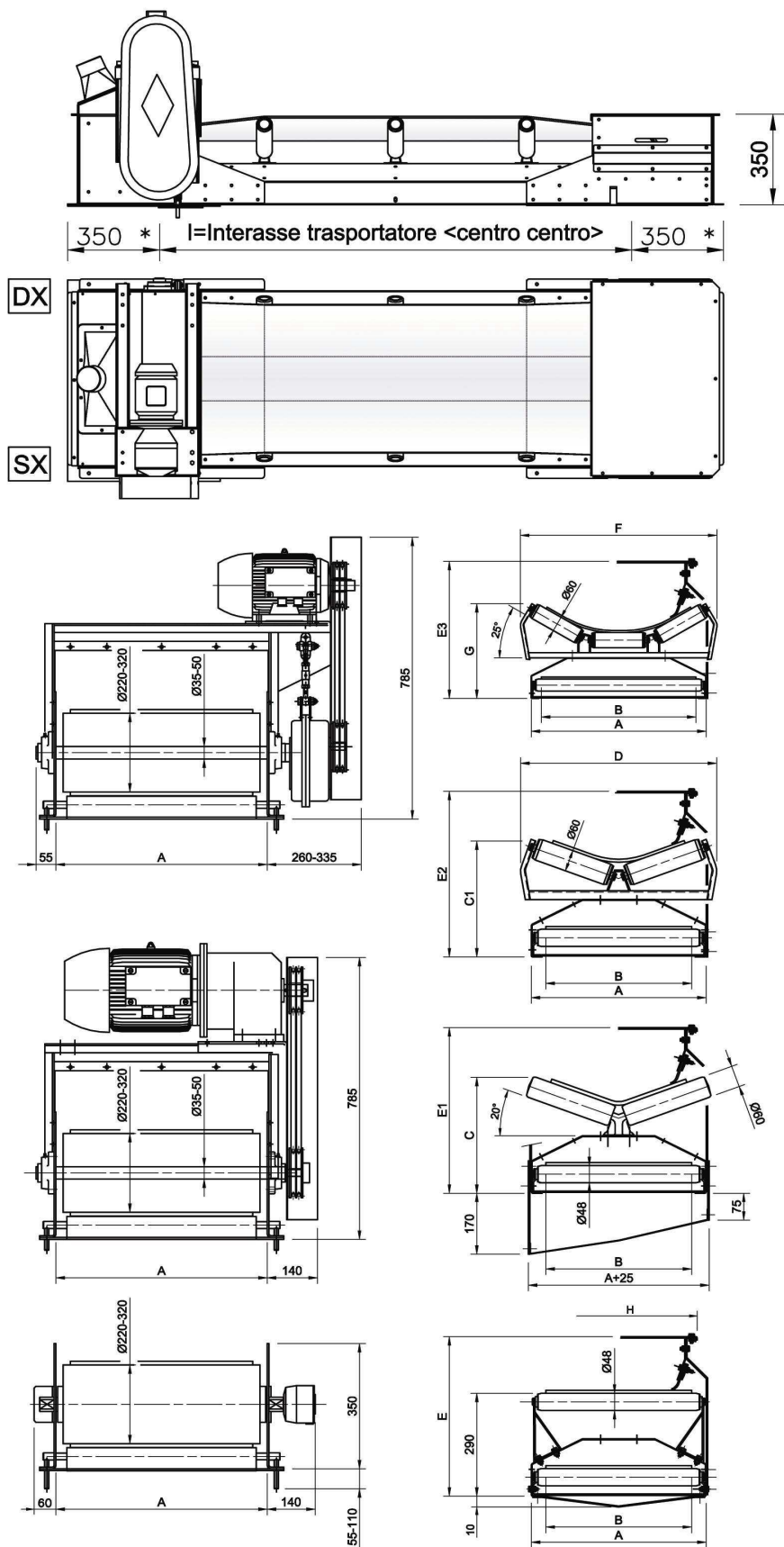

Tipo	TN 400	TN 500	TN 600	TN 800
A***	480	580	680	880
B	400	500	600	800
C	325	335	345	/
C1	340	360	373	/
D	515	615	700	/
E	423	423	423	423
E1	423	443	463	/
E2	453	473	493	/
E3	/	/	463	550
F	/	/	765	1025
G	/	/	380	440
H	430	530	630	830

*350mm in testa e coda possono aumentare in base al materiale trasportato e alla lunghezza del trasportatore.

***Montando le funi di sicurezza, la quota nei telai A diventa: A+150mm. Misure indicative.

SCHEDA COLTELLO DEVIATORE VERTICALE

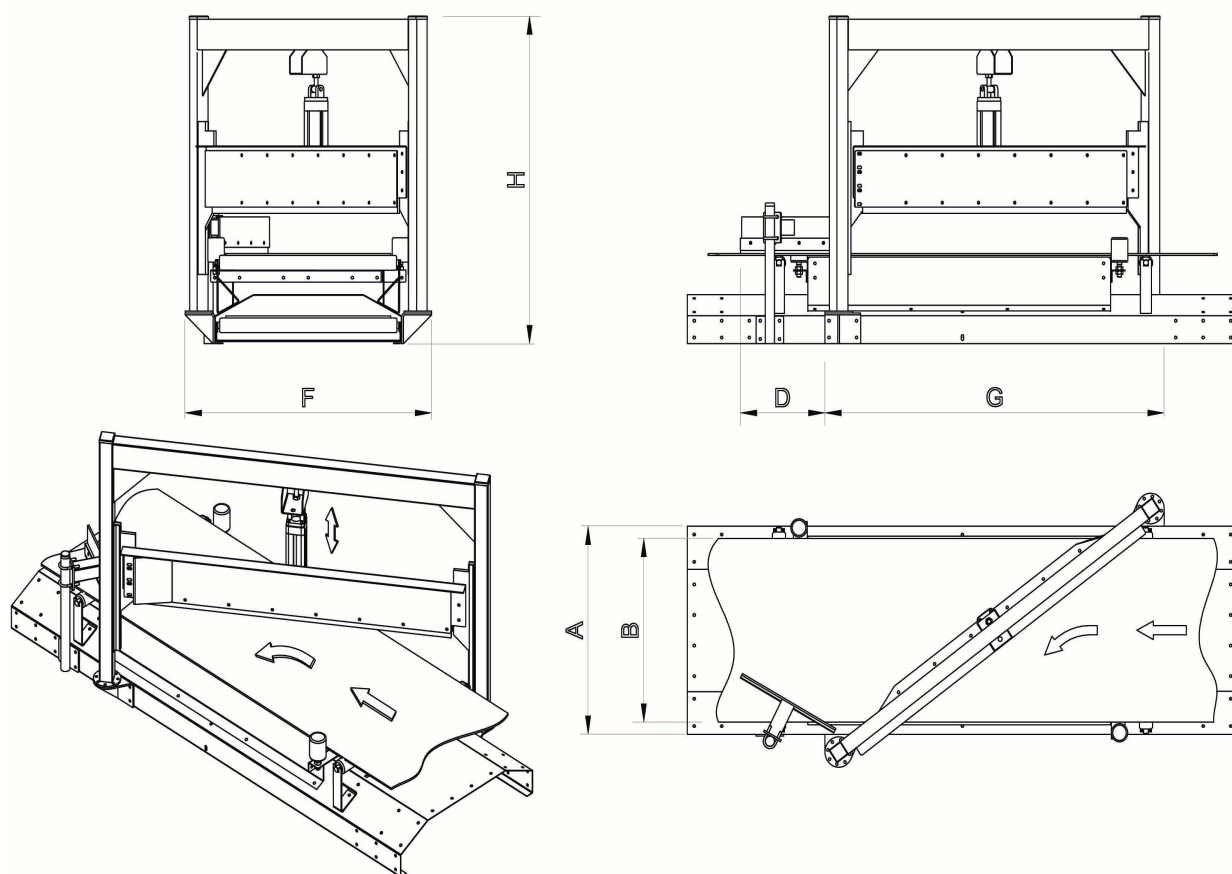

Gruppo deviatore composto da:

- Struttura di sostegno con traverso di irrigidimento e guide per pattini.
- Lama deviatrice con bavetta raschiante e pattini di scorrimento in wulkolan.
- Lamiera di sostegno nastro con supportini per il fissaggio al telaio.
- Cilindro pneumatico corsa 150mm. con forcella e piatto di ancoraggio alla lama.
- N.2 rulli guida nastro verticali Ø60.
- Elettrovalvola monostabile fissata su cilindro, v24cc. (con valvola eccitata il cilindro si apre e devia il materiale).
- N.1 Sensore magnetico inserito nella cava del cilindro stesso.

Accessori opzionali (ESCLUSI):

- Montaggio deviatore su telai.
- Tramoggia di raccordo.
- Gruppo filtro.
- Secondo sensore magnetico.
- Bobine con diodo antistatico.

TNP	A	B	F	G	H	D
400	480	400	700	1.010	1.010	260
500	580	500	800	1.160	1.010	260
600	680	600	900	1.300	1.010	260
800	880	800	1.100	1.580	1.010	260

SOSTEGNI A TERRA

- Carpenteria in robusto tubolare con piatti a terra con foro $\varnothing 13$ per tasselli (tasselli esclusi dalla fornitura) colore RAL 7032.
- Profilati in lamiera zincata scorrevoli all'interno dei tubolari, permettono la regolazione in altezza, piastre d'acciaio zincate permettono l'inclinazione dei trasportatori (+/-18°).
- Altezza sostegni standard sino a 2mt.

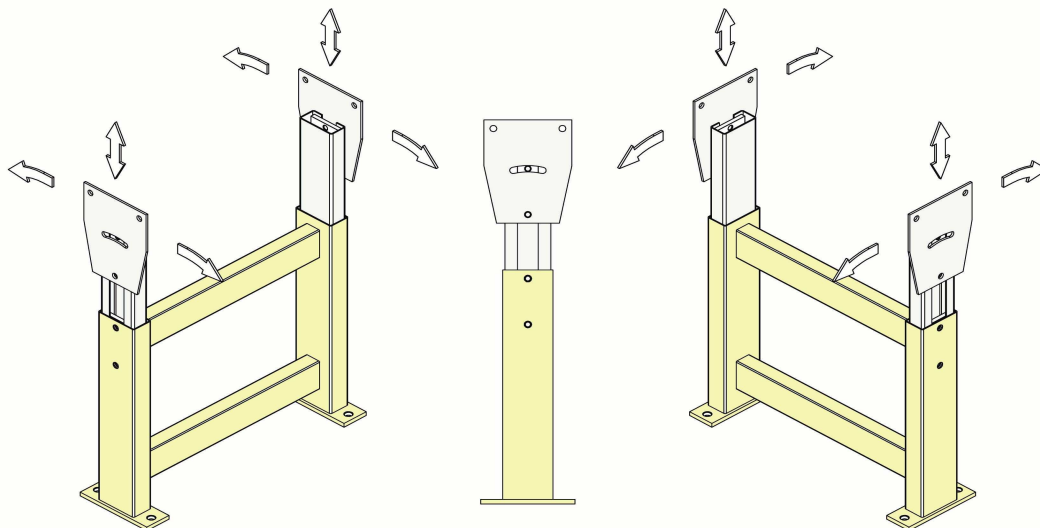

- Sostegni in lamiera presso piegata con ruote piroettanti complete di freno.

TENDI RASCHIATORE A MOLLE

- In alternativa alla barra filettata con regolazione manuale, può essere installato su tutti i tipi di nastro della serie TN, sia che montino il raschiatore triangolare in wulkolan, che la barra in acciaio inox, sia sulla testata di comando che sulla testata di tensione (in caso di nastri reversibili), riducendo al minimo i tempi di intervento.
- Il registro iniziale avviene per mezzo del mozzo filettato che preme su una robusta molla a sezione rettangolare, la quale garantisce la pressione costante del raschiatore sul tappeto.

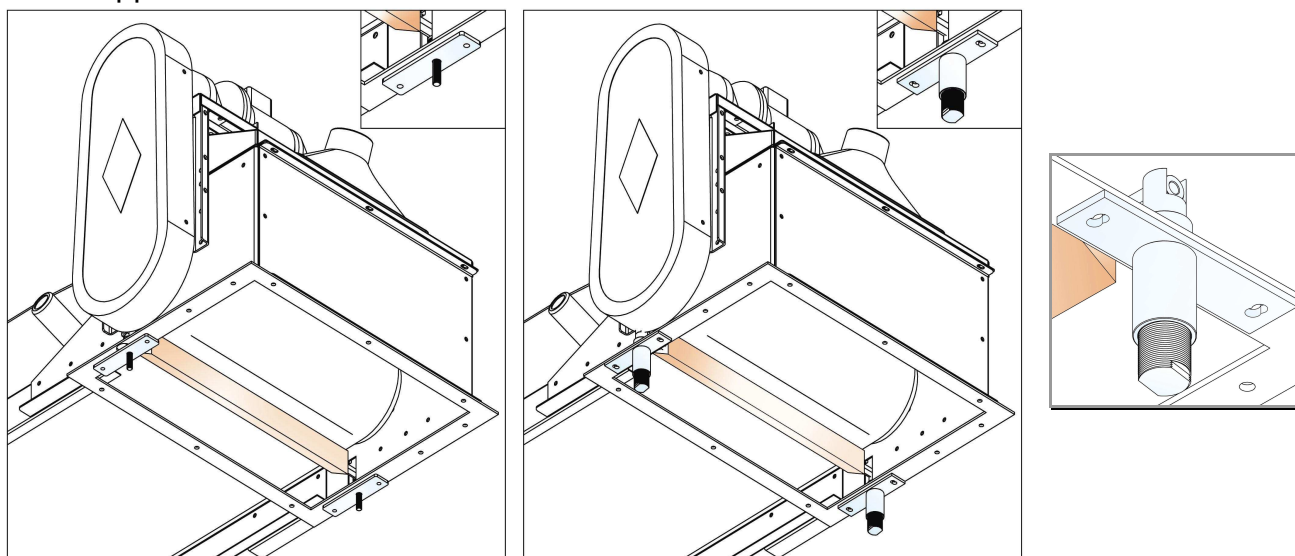

- Il tenditore a molla, inoltre, salvaguarda maggiormente il tappeto da eventuali strappi.

SUPPORTI DI TENSIONE ESTERNI

- In alternativa al supporto tipo UCFC, montato internamente, possono essere forniti i supporti di sostegno albero tipo UCP (su richiesta specifica anche il tipo UCT) posti esternamente alle lamiere di comando, protetti da carter a chiusura integrale.
- L'albero di traino rimane sempre e comunque sfilabile ed intercambiabile, montato su mozzi e calettatori con foro filettato MA8x30 per eventuale applicazione Encoder (encoder escluso dalla ns. fornitura) e/o ulteriori sensori di movimento.
- La posizione esterna dei supporti rispetto la configurazione standard, garantisce una maggiore rapidità di intervento ed una durata prolungata dei cuscinetti oscillanti.

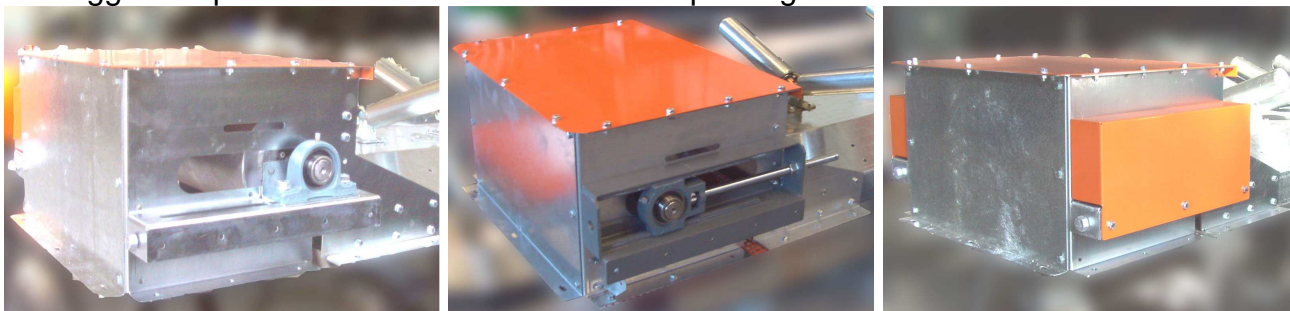

ASSALI MOTORIZZATI E FOLLI

- L'assale motorizzato e folle, permette la traslazione del trasportatore lungo il suo asse.
- Alberi passanti in acciaio, montati su supporti in ghisa tipo UCP.
- Ruote in acciaio pieno, con bordo di guida, calettate mediante chiavetta.
- Protezione ruote integrale mediante carter in lamiera zincata, con chiusura interna ed esterna, a richiesta è possibile montare lama per pulizia binari.
- Traino realizzato con riduttore a vite senza fine fissato con braccio di reazione e motore autofrenante; velocità di traslazione: 6,4mt/1'.
- Posizione di montaggio: a 500mm dalle testate e a passo 4mt circa.

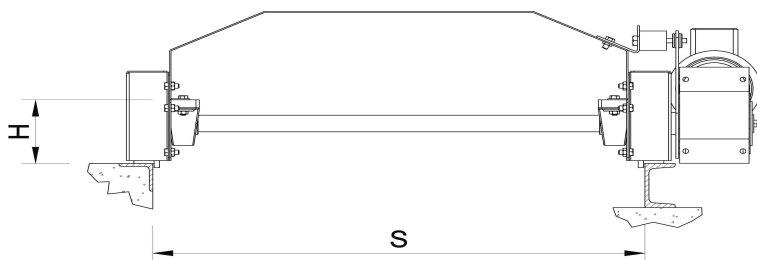
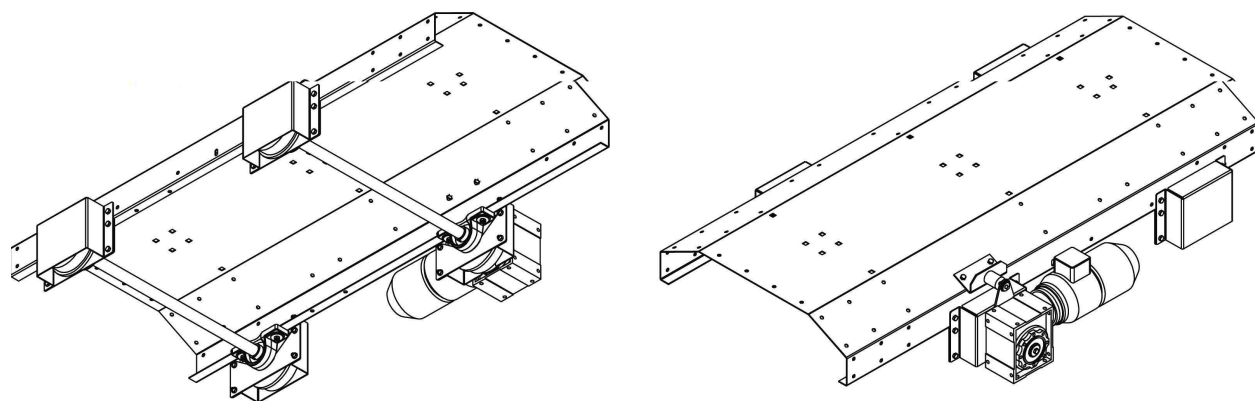

Tipo	TN 400	TN 500	TN 600	TN 800
S	530	630	730	930
H	115	115	115	115

SPONDE E COPERTURE SUPERIORI E INFERIORI

- Le sponde di contenimento laterali in acciaio zincato H=140mm, sono complete di bavetta in gomma morbida per il contenimento di materiale e polveri, fissata da lamiera premibavetta che ne permette una rapida regolazione e sostituzione.
- Gli ometti laterali, sempre in acciaio zincato, sagomati e rinforzati, permettono la regolazione in altezza e quindi la pressione della bavetta sul tappeto: maggiore è la pressione esercitata, maggiore sarà la tenuta.

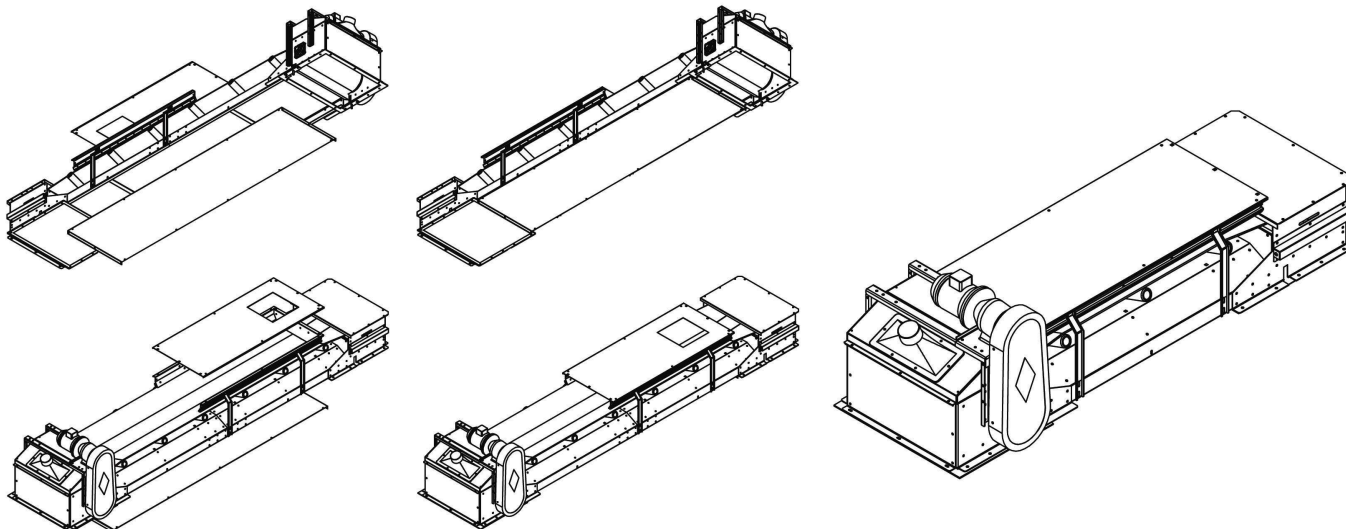

- Chiusura superiore in lamiera d'acciaio zincata pressosagomata, completa di giunzioni e bulloneria varia. Normalmente viene fornita in pannelli chiusi, da aprire in opera nei punti di carico, a richiesta, si possono eseguire fori a misura con relative flangie e controflangie, rettangolari o rotonde.
- Chiusura inferiore in lamiera d'acciaio zincata pressosagomata, completa di giunzioni e bulloneria varia. In questo caso i telai avranno fori quadri e dadi a gabbia per permettere la chiusura dei pannelli direttamente dall'esterno. Normalmente viene fornito il modello piano a chiusura integrale, a richiesta può essere fornito il modello aperto.

STATO DELLA FORNITURA

- Le sponde di contenimento sono fornite con bavetta montata su lamiera. Saranno invece forniti smontati gli ometti di sostegno da fissare sul telaio e relativa bulloneria.

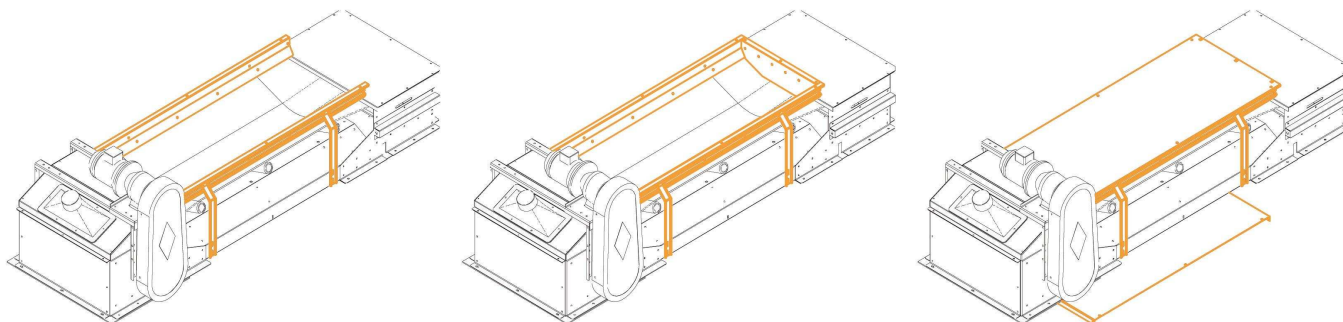

Sponde laterali:

fornite a metri dove richiesto

oppure

su tutta lunghezza.

Tramoggia di carico:

fornita L=1,5mt con chiusura posteriore.

oppure

su tutta lunghezza, sempre con chiusura posteriore.

Chiusura superiore / inferiore:

fornite a metri dove richiesto

oppure

su tutta lunghezza.

CELLE DI CARICO PER NASTRI PESATORI / DOSATORI

- I trasportatori a nastro della serie TN, sono predisposti per alloggiare le celle di carico, all'occorrenza, si può quindi trasformare in un nastro DOSATORE in continuo, oppure in un nastro PESATORE in continuo. La componentistica necessaria normalmente è:
 - N2 Celle di carico modello single point, classe C 3, fornite con scatola di giunzione per i segnali, sistemate sopra il telaio e protette da apposito fermo e carter. Fondo scala 20Kg. (10Kg+10Kg) circa da verificare di volta in volta.
 - Encoder di rilevamento velocità nastro da 1.000 impulsi/giro, viene fornito completo di perno per l'accoppiamento al tamburo di tensione della macchina, il carter di protezione e la relativa scatola di derivazione cavo. [Encoder necessario solo per il DOSATORE; richiede i supporti UCP in tensione].
 - Centralina a microprocessore da alloggiare a quadro elettrico. La centralina, completa di tastiera alfanumerica a 16 tasti e display LCD, calcola la portata oraria istantanea e la totalizzazione del peso del materiale transitante sul nastro. La stessa può essere configurata con regolatore PI per pilotare, mediante uscita analogica, l'inverter (escluso dalla fornitura) del motore del nastro dosatore in modo da mantenere costante nel tempo la portata oraria al valore del set point programmato. E' inoltre disponibile una porta seriale RS 485/422 che offre la possibilità di dialogare con un sistema di supervisione ed una uscita impulsiva PNP per trasmettere la totalizzazione del prodotto trasportato.

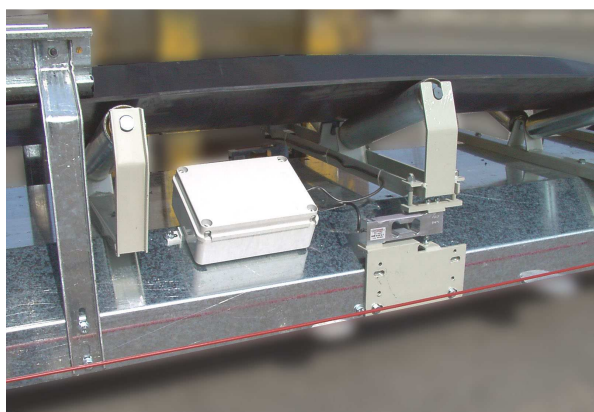
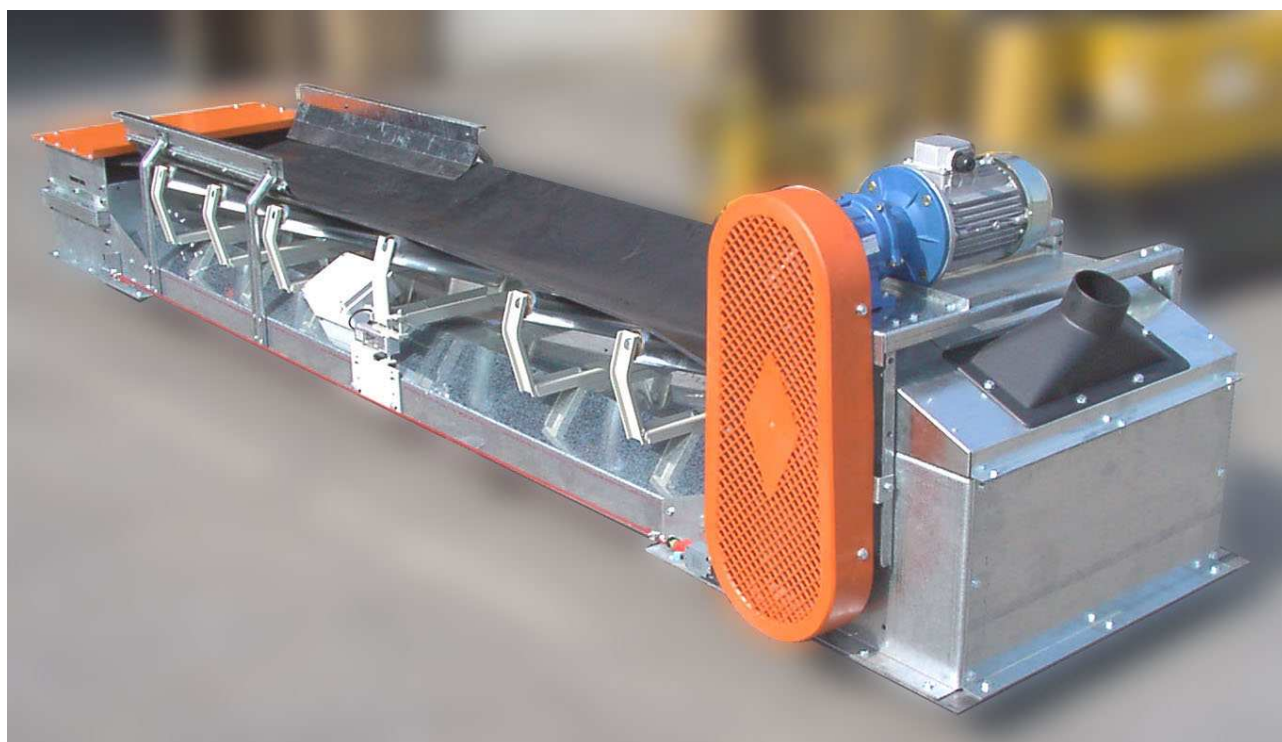

Scatola di collegamento; celle di carico.

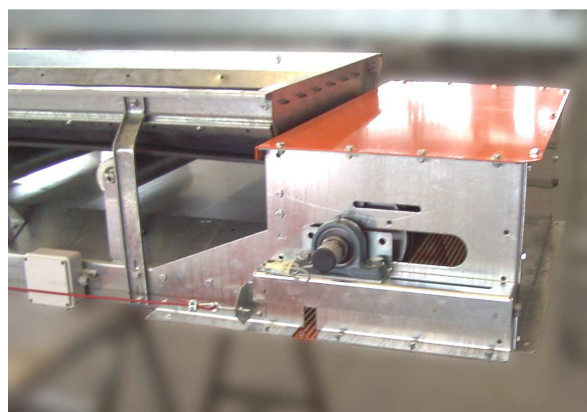

Scatola di derivazione; encoder.

SPEDIZIONE MATERIALI

(vedi colonna "Montaggio per spedizione" nella tabella offerta)

CF System può fornire i propri materiali in ordine, completi di ogni particolare, resi in 3, modi diversi (salvo casi particolari):

A) Completamente montato.

[riduce i tempi di montaggio a discapito degli ingombri nei trasporti]

B) Semi montato.

[riduce i tempi di montaggio a discapito degli ingombri nei trasporti]

C) Smontato.

[riduce drasticamente <2/3 volte> gli ingombri nei trasporti a discapito dei tempi di montaggio]

A) Completamente montato. (complementare a B)

Questa condizione si verifica quando la macchina in questione risulta di dimensioni tali da poter essere caricata e scaricata da camion, container o altro, in maniera rapida e sicura per gli operatori, la lunghezza massima della macchina in questo caso NON supera i 6mt. Ogni particolare appartenente alla macchina viene montato (salvo accessori particolarmente voluminosi). In tutti i casi ogni pezzo della fornitura viene munito di busta trasparente adesiva e relativo cartellino di identificazione. Il montaggio della macchina si riduce al posizionamento e fissaggio, oltre al collegamento elettrico.



B) Semi montato. (complementare ad A)

Questa condizione si verifica quando la macchina in questione risulta di dimensioni tali da NON poter essere caricata e scaricata da camion, container o altro, in maniera rapida e sicura per gli operatori, la lunghezza massima della macchina in questo caso NON supera i 6mt. Ogni particolare il cui montaggio non intralcia l'installazione ultima (es. inutile montare i rulli di ritorno che dovranno poi essere tolti per infilare il tappeto), VIENE MONTATO. Per i nastri trasportatori ed estrattori, il tappeto viene inserito nella testata motore e disposto sul primo telaio collegato alla testa, i rulli montati sui telai non permettono di impilare piu' di 3/4 telai sovrapposti; per elevatori e bandebord, il tappeto viene arrotolato e disposto su

pallet. In tutti i casi ogni pezzo della fornitura viene munito di busta trasparente adesiva e relativo cartellino di identificazione. Il montaggio della macchina si riduce al posizionamento e fissaggio dei gruppi di testa, coda ed i vari intermedi, al fissaggio degli accessori, oltre al collegamento elettrico.



C) Smontato. (in alternativa ad A e/o B)

A seguito di richiesta esplicita del cliente, al fine di ridurre al massimo gli spazi richiesti, sfruttando a pieno il volume dei container. In questo caso i vari particolari NON superano i 4,5mt di lunghezza. I gruppi di testa e coda vengono montati con ogni particolare ed inseriti in gabbie di legno, i telai di testa, coda ed intermedi vengono impilati in numero elevato senza accessori, senza pericolo di schiacciamento; i rulli ed i relativi supporti vengono posti su pallet all'interno di scatole, i tappeti saranno arrotolati e disposti legati su pallet, gli accessori rimanenti sono disposti in scatole con le dovute protezioni antiurto. In tutti i casi ogni pezzo della fornitura viene munito di busta trasparente adesiva e relativo cartellino di identificazione. Il montaggio della macchina si ottiene seguendo le indicazioni del lay-out generale e leggendo i cartellini apposti su ogni particolare.

Ogni altro tipo di imballo sarà da definire e quantificare di volta in volta.

